

# PIENSE I

## Prueba de práctica

### Descubra el potencial académico de cada estudiante

**PIENSE I** es un conjunto de cuatro pruebas: Habilidad Cognoscitiva, Español, Matemáticas e Inglés. Los cuatro componentes están representados en esta prueba de práctica, que fue desarrollada con la misma cantidad de ejercicios, la misma variedad de temas y el mismo rango de dificultades que una prueba real de **PIENSE I**.

El College Board Puerto Rico y América Latina pone esta prueba de práctica a disposición de la comunidad educativa. Así, los estudiantes y educadores se pueden familiarizar mejor con **PIENSE**. Además, esta prueba de práctica puede ser una herramienta pedagógica para profundizar en los contenidos evaluados.

Recomendamos que, además de esta prueba, los estudiantes consulten la guía de estudio de **PIENSE I**.

Los estudiantes que quieran usar esta prueba para practicar pueden tomarla en condiciones que se asemejen a las de una prueba real:

- Utilizar un lápiz número 2
- Marcar las respuestas en los círculos correspondientes de la hoja de respuestas
- Usar un reloj para medir los tiempos correctos, como se indica al inicio de cada prueba
- Tomar la prueba completa, de principio a fin, en una sola sesión

Al final de este folleto se encuentran las respuestas correctas de los ejercicios y la hoja de respuestas.

# Parte 1

35 minutos

37 ejercicios

## INSTRUCCIONES

En los ejercicios del 1 al 5 se presentan relaciones de orden entre letras o números. Selecciona la opción que representa la relación de orden que se establece entre las letras o números. Llena la letra correspondiente en la hoja de respuestas.

### Ejemplo:

La opción que indica que P va antes de J, que J va entre N y T, y que T va después de P es

- A) N, J, T, P.
- B) P, T, N, J.
- C) P, T, J, N.
- D) J, N, T, P.

En el ejemplo anterior, el orden que se establece es P, T, J, N; la letra que indica esta relación es la opción C.

La respuesta correcta que debes marcar en la hoja de respuestas es  A  B  C  D

1

La opción que indica que 11 va antes de 40, 40 NO va después de 24 y 24 está entre 40 y 33 es

- A) 40, 24, 11, 33.
- B) 33, 24, 11, 40.
- C) 24, 11, 33, 40.
- D) 11, 40, 24, 33.

2

La opción en la que W está después de B, W está antes que U y B NO está entre W y U es

- A) W, F, U, B.
- B) B, W, U, F.
- C) U, F, B, W.
- D) F, W, U, B.

3

La opción en la que A va antes que O y en la que U va después de A, pero NO antes de O, es

- A) A, U, O.
- B) O, A, U.
- C) A, O, U.
- D) U, A, O.

4

La opción que indica que 3 va antes de 8, 8 va después de 7 y 3 NO va antes de 7 es

- A) 3, 8, 7.
- B) 3, 7, 8.
- C) 7, 3, 8.
- D) 7, 8, 3.

5

La opción que indica que F NO va antes de G, H va antes de F y J antes de G es

- A) G, J, H, F.
- B) J, H, G, F.
- C) G, H, J, F.
- D) J, G, F, H.

CONTINÚA 

**INSTRUCCIONES**

En los ejercicios del 6 al 11 se presenta inicialmente una relación entre dos términos, luego se ofrece un término que está subrayado. Selecciona la opción que se relaciona con el término subrayado de la misma manera que se relacionan los primeros dos términos.

Ejemplo:

Sílaba es a palabra como letra es a

- A) sonido.
- B) diccionario.
- C) lenguaje.
- D) abecedario.

Observa que la sílaba es cada una de las partes en las que se divide una palabra y la letra es cada uno de los signos ortográficos que componen el abecedario de un idioma. Por lo tanto, la opción correcta es la D: abecedario.

La respuesta correcta que debes marcar en la hoja de respuestas es  A  B  C  D

**6**

Frío es a congelador como aroma es a

- A) fragancia.
- B) planta.
- C) perfume.
- D) primavera.

**7**

Lienzo es a pintor como aguja es a

- A) hilo.
- B) tela.
- C) costurero.
- D) carpintero.

**8**

Trompa es a elefante como pico es a

- A) montaña.
- B) mosquito.
- C) hocico.
- D) tucán.

**9**

Golpe es a dolor como agua es a

- A) vaso.
- B) hidratación.
- C) río.
- D) lluvia.

**10**

Núcleo es a átomo como semilla es a

- A) árbol.
- B) plátano.
- C) cebolla.
- D) durazno.

**11**

Humilde es a soberbio como flexible es a

- A) elástico.
- B) severo.
- C) atlético.
- D) orgulloso.

**CONTINÚA** 

**INSTRUCCIONES**

En los ejercicios del 12 al 16 se presentan problemas aritméticos. Selecciona la respuesta correcta y llena la letra correspondiente en la hoja de respuestas. Si es necesario, puedes usar cualquier espacio en las páginas del folleto de examen para hacer cálculos o dibujos.

**12**

Enriqueta tiene 295 puntos en un juego de video y necesita 400 para pasar al próximo nivel. ¿Cuántos puntos le faltan?

- A) 95
- B) 100
- C) 105
- D) 150

**13**

3 y 6 son a 12 como 10 y 20 son a \_\_\_ .

- A) 30
- B) 40
- C) 45
- D) 80

**14**

Jaime debe comprar 2 lápices para cada estudiante de su clase y hay 20 estudiantes en el salón. Si los lápices vienen en paquetes de 6, ¿cuántos paquetes de lápices debe comprar?

- A) 7
- B) 6
- C) 4
- D) 3

**15**

Cinco veces un número menos dos veces el mismo número es igual a 24. ¿Cuál es el número?

- A) 3
- B) 5
- C) 6
- D) 8

**16**

En un juego de mesa, hay billetes de 5 pesos y de 10 pesos. Ximena tiene 20 billetes en total, que suman 140 pesos. ¿Cuántos billetes de 5 y de 10 pesos tiene Ximena?

- A) 16 billetes de 5 pesos y 4 de 10 pesos
- B) 12 billetes de 5 pesos y 8 de 10 pesos
- C) 8 billetes de 5 pesos y 12 de 10 pesos
- D) 6 billetes de 5 pesos y 14 de 10 pesos

CONTINÚA

**INSTRUCCIONES**

En los ejercicios del 17 al 21 vas a completar una secuencia de números o letras. Selecciona la opción que mejor completa la relación de números o letras que se presenta. Llena la respuesta correcta en el espacio correspondiente en la hoja de respuestas.

Ejemplo:

Selecciona los dos números que completan la siguiente secuencia:

12, 14, 13, 15, 14, 16, \_\_, \_\_ .

- A) 14, 13
- B) 15, 17
- C) 15, 14
- D) 14, 16

Este ejercicio en particular requiere que sumes dos números y luego restes uno. Al restarle uno al 16 obtienes 15, luego le sumas dos y el resultado es 17; por lo tanto, la respuesta correcta es la opción B.

La respuesta correcta que debes marcar en la hoja de respuestas es  A  B  C  D

**17**

Selecciona la opción que completa la siguiente secuencia:

9, 11, 13, 15, \_\_, \_\_ .

- A) 16, 17
- B) 17, 19
- C) 18, 20
- D) 19, 21

**18**

Selecciona la opción que completa la siguiente secuencia:

C, D, F, E, G, H, J, I, \_\_, \_\_ .

- A) N, M.
- B) L, K
- C) K, L
- D) H, I

**19**

Selecciona la opción que completa la siguiente secuencia:

A, C, E, G, I, \_\_, \_\_ .

- A) J, K
- B) J, L
- C) K, L
- D) K, M

**20**

Selecciona la opción que completa la siguiente secuencia:

F, I, L, Ñ, Q, \_\_, \_\_ .

- A) R, T
- B) R, U
- C) T, V
- D) T, W

**21**

Selecciona la opción que completa la siguiente secuencia:

62, 31, 15.5, 7.75, \_\_, \_\_ .

- A) 2.75, 1.38
- B) 3.5, 1.75
- C) 3.88, 1.94
- D) 6, 4.25

**CONTINÚA** 

**INSTRUCCIONES**

En los ejercicios del 22 al 26 se presentan unas premisas, las cuales deben completarse con una de las opciones que se ofrecen. Selecciona la opción que representa la conclusión que debe obtenerse.

Ejemplo:

Si todos los escritores leen mucho y todos mis amigos son escritores, entonces

- A) todos los que son mis amigos leen mucho.
- B) todos los que leen mucho son escritores.
- C) algunos de los que leen mucho son mis amigos.
- D) algunos de mis amigos no leen mucho.

La opción correcta es la A, ya que si se puede decir que todos los escritores leen mucho, y todos mis amigos son escritores, entonces también es cierto que todos mis amigos leen mucho.

La respuesta correcta que debes marcar en la hoja de respuestas es ● (B) (C) (D)

**22**

Todos los gatos maúllan. Todas las mascotas de Héctor son gatos. Por lo tanto,

- A) todos los gatos son mascotas de Héctor.
- B) si maúlla, entonces es mascota de Héctor.
- C) todas las mascotas de Héctor maúllan.
- D) si es gato, entonces es mascota de Héctor.

**23**

Todo murciélago adulto vuela. El cola de ratón es un tipo de murciélago. Si cierto murciélago cola de ratón NO vuela, entonces

- A) todo cola de ratón es adulto.
- B) este cola de ratón no es adulto.
- C) ningún cola de ratón vuela.
- D) todo cola de ratón vuela.

**24**

Siempre que Graciela estudia, Jacinto lava la ropa y Leiko cuida a su hermana. Si Jacinto lava la ropa, Nataniel NO ve una película. Si Leiko cuida a su hermana, Perla trabaja en robótica y Rodrigo NO toca guitarra. Graciela está estudiando. Por lo tanto,

- A) Nataniel ve una película y Perla trabaja en robótica.
- B) Jacinto lava la ropa y Rodrigo toca guitarra.
- C) Leiko cuida a su hermana y Nataniel ve una película.
- D) Jacinto lava la ropa y Perla trabaja en robótica.

**25**

Si todos los embajadores son diplomáticos, entonces

- A) todos los diplomáticos son embajadores.
- B) algunos embajadores no son diplomáticos.
- C) si José es un diplomático tiene que ser un embajador.
- D) si Nikki es una embajadora tiene que ser una diplomática.

**26**

En el concurso de química, si Fabiola es finalista, entonces Diego es finalista. Si Diego es finalista, entonces Jenny o Xavier son finalistas. Sabemos que ni Jenny ni Xavier fueron finalistas. Por lo tanto,

- A) Fabiola fue finalista, pero no Diego.
- B) Diego fue finalista, pero no Fabiola.
- C) Fabiola y Diego fueron finalistas.
- D) ni Fabiola ni Diego fueron finalistas.

CONTINÚA 

**INSTRUCCIONES**

En los ejercicios del 27 al 31 se presentan tres círculos que se identifican con las letras A, B y C. De la relación entre los círculos surgen siete sectores que se identifican con los números del 1 al 7. Para cada ejercicio, selecciona la opción que representa el sector apropiado.

**Usa la siguiente información para contestar los ejercicios del 27 al 31.**

Siete estudiantes, identificados con los números 1 a 7, asisten a una competencia internacional de matemáticas. En el diagrama que aparece a continuación, el círculo A representa a los que hablan español, el círculo B representa a los que hablan inglés y el círculo C representa a los que hablan japonés. Algunos estudiantes hablan más de un idioma.

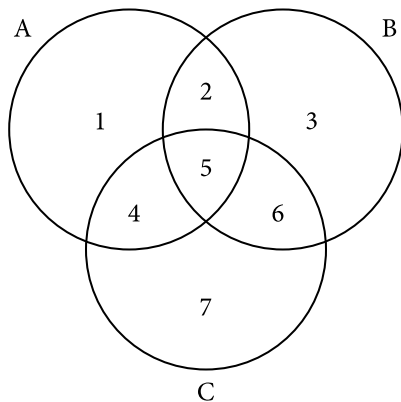
**27**

Un estudiante habla inglés únicamente. Este estudiante se identifica con el número

- A) 2
- B) 3
- C) 6
- D) 7

**28**

Un periódico escribe un artículo sobre uno de los estudiantes, que sabe hablar español y japonés, pero no inglés. ¿Con qué número se identifica este estudiante?

- A) 2
- B) 4
- C) 5
- D) 6

**29**

Para una de las actividades de la competencia, llamaron al estudiante que sabe hablar los tres idiomas. Este estudiante se identifica con el número

- A) 2
- B) 4
- C) 5
- D) 6

**30**

Uno de los estudiantes indicó en un formulario que sabía hablar los tres idiomas, pero luego pidió que corrigieran esta información, pues no sabe hablar español. Este estudiante se identifica con el número

- A) 3
- B) 5
- C) 6
- D) 7

**31**

Los dos ganadores de la competencia leyeron unas palabras de agradecimiento en todos los idiomas que dominan. Una estudiante leyó las palabras en japonés e inglés, mientras que el otro estudiante las leyó en español. Estos estudiantes se identifican con los números

- A) 1 y 6
- B) 2 y 7
- C) 3 y 4
- D) 4 y 7

**CONTINÚA** 

**INSTRUCCIONES**

En los ejercicios del 32 al 37, selecciona la conclusión correcta y llena la letra correspondiente en la hoja de respuestas. Si es necesario, puedes usar cualquier espacio en las páginas del folleto de examen para hacer anotaciones o dibujos.

**32**

Una bolsa roja está puesta sobre un escritorio. Hay una alfombra verde dentro de la bolsa roja. Por lo tanto,

- A) el escritorio está dentro de la bolsa roja.
- B) el escritorio está encima de la alfombra verde.
- C) la alfombra verde está debajo del escritorio.
- D) la alfombra verde está encima del escritorio.

**33**

El botón azul es más grande que el botón amarillo. El botón negro es más grande que el violeta. El botón violeta es más grande que el amarillo. El botón azul es más grande que el negro. Por lo tanto, el botón más grande es el

- A) azul.
- B) amarillo.
- C) violeta.
- D) negro.

**34**

Anabel, Beto, Xiomara y Zaqueo fueron a un concierto. Anabel entró primero al concierto. Después de ella, entraron Xiomara y Zaqueo. Al cabo de una hora, entró Beto y salieron Zaqueo y Anabel. Por lo tanto, quienes se quedaron en el concierto fueron

- A) Anabel y Zaqueo.
- B) Beto y Anabel.
- C) Xiomara y Beto.
- D) Zaqueo y Xiomara.

**35**

En el supermercado, las cebollas están a la derecha de los tomates. Los pimientos están a la derecha de las cebollas. Por lo tanto, las cebollas están

- A) a la derecha de los pimientos.
- B) a la izquierda de los tomates.
- C) entre los pimientos y los tomates.
- D) a la derecha de los tomates y los pimientos.

**36**

En un debate de la clase de Español, Genoveva presentó después de Henry y antes que Frida. Teresa también presentó después de Henry y antes que Frida, pero su presentación fue antes que la de Genoveva. ¿En qué orden presentaron estos estudiantes?

- A) Teresa, Henry, Genoveva, Frida
- B) Teresa, Genoveva, Frida, Henry
- C) Henry, Teresa, Genoveva, Frida
- D) Henry, Genoveva, Teresa, Frida

**37**

En una carrera con obstáculos, Nuria iba detrás de Mariano, que iba detrás de Wilson. Carolina iba delante de Jacobo, que iba delante de Wilson. Hilda iba detrás de Nuria. Estas posiciones se mantuvieron hasta la recta final, cuando dos corredores cambiaron su posición: Hilda terminó delante de Carolina; además, Mariano terminó delante de Wilson y detrás de Jacobo. ¿Cuál fue el orden final de los corredores, empezando por el primero?

- A) Carolina, Jacobo, Wilson, Mariano, Nuria, Hilda
- B) Hilda, Carolina, Jacobo, Mariano, Wilson, Nuria
- C) Wilson, Mariano, Nuria, Hilda, Carolina, Jacobo
- D) Jacobo, Mariano, Wilson, Hilda, Carolina, Nuria

**DETENTE**

**Si terminas antes de que se te avise, repasa esta sección únicamente.**

**No trabajes en ninguna otra parte de la prueba.**



## **DETENTE**

**Si terminas antes de que se te avise, repasa esta sección únicamente.**

**No trabajes en ninguna otra parte de la prueba.**

## Parte 2

30 minutos  
35 ejercicios

### INSTRUCCIONES

En cada uno de los siguientes ejercicios, selecciona la opción correcta y llena el espacio correspondiente en la hoja de respuestas.

1

La palabra que contiene un diptongo es

- A) búho.
- B) rieron.
- C) ahínco.
- D) golpear.

2

Selecciona la palabra que está acentuada CORRECTAMENTE.

- A) Bonsái
- B) Concluído
- C) Arraígo
- D) Náusea

3

Selecciona la opción CORRECTA para completar la siguiente oración:

Es dueño - - - - una plantación de - - - - .

- A) de .. te
- B) dé .. te
- C) dé .. té
- D) de .. té

4

¿En cuál de las siguientes palabras la parte subrayada es INCORRECTA?

- A) Desagüe
- B) Agüita
- C) Pingüino
- D) Antigüo

5

Selecciona la opción que completa MEJOR la siguiente oración:

“Mi hermana no sabe qué comprará de comida al - - - - ; yo, - - - - .”

- A) mediodía .. tan poco
- B) medio día .. tampoco
- C) mediodía .. tampoco
- D) medio día .. tan poco

6

Selecciona la oración en la que la palabra subrayada está escrita INCORRECTAMENTE.

- A) En este artículo analizo algunas de las principales categorías.
- B) Se espera que los especialistas analizen el nuevo mapa político.
- C) La división legal solicitó que se analizaran todas las propuestas.
- D) Varios actores y yo analizamos la oferta teatral de esta temporada.



CONTINÚA

7

Selecciona la palabra que está escrita CORRECTAMENTE.

- A) Dicción
- B) Reflección
- C) Anección
- D) Crucifixión

8

Selecciona la oración en la que se usa CORRECTAMENTE la palabra subrayada.

- A) Mis hermanos adaptarán varios perritos.
- B) La miel de oveja es un endulzante natural.
- C) En este contexto histórico se enmarca la película.
- D) El oso polar es una especia en peligro de extinción.

9

En la oración “Don Andrés era un hombre muy acaudalado”, ¿qué opción significa lo opuesto a la palabra subrayada?

- A) ambicioso
- B) necesitado
- C) pobre
- D) adinerado

10

Selecciona la palabra que NO tiene sentido despectivo.

- A) Casucha
- B) Cartucho
- C) Delgaducho
- D) Animalucho

11

Selecciona la oración que expresa un deseo.

- A) ¡Ojalá lleguen temprano!
- B) ¡Qué alegría verte!
- C) Quizá vayamos a la playa.
- D) Busquen los libros.

12

Identifica el sujeto de la siguiente oración:

“A mí también me gusta mucho el arte”.

- A) A mí
- B) también
- C) me
- D) el arte

13

¿Qué pronombre puede sustituir la parte subrayada de la siguiente oración?

“José, Luisa, Paula y yo viajaremos a Bolivia”.

- A) Ellos
- B) Ustedes
- C) Ellas
- D) Nosotros

14

Selecciona la oración en la que se usa INCORRECTAMENTE la parte subrayada.

- A) Entregaré el libro al bibliotecario de la escuela.
- B) El avión despegó del aeropuerto a las 6:00 a. m.
- C) La población de la ciudad del Paso sigue aumentando.
- D) El lunes por la tarde iremos al parque de atracciones.

CONTINÚA

15

Selecciona la oración en la que las palabras subrayadas guardan entre sí una relación CORRECTA.

- A) El agua de mar es bien salado.
- B) El ancla estaba hundido en la arena.
- C) El área debe mantenerse recogido.
- D) El águila vuela majestuosa en el cielo.

**NOTA**

Las lecturas para esta prueba se tomaron de material impreso que presenta planteamientos para el análisis o evaluación. Las ideas contenidas en las lecturas son responsabilidad exclusiva de sus autores.

**INSTRUCCIONES**

Los siguientes ejercicios están basados en el contenido de las lecturas. Después de leerlas, selecciona la mejor respuesta para cada ejercicio y oscurece el espacio correspondiente en la hoja de respuestas. Contesta todos los ejercicios basándote en lo que las lecturas afirman o sugieren.

**Los ejercicios del 17 al 21 se basan en la siguiente lectura:**

La rama vibró, cediendo al peso de una paloma cuando se posó sobre ella. La paloma, asustada, respiraba fuerte, miraba de lado a lado sin saber a dónde dirigirse.

(5) —¿Y por qué tan asustada? —preguntó una voz que no podía identificar en aquella oscuridad tan densa que le rodeaba.

—¿Quién anda ahí? ¿Quién habla? —preguntó la paloma.

(10) La rama volvió a vibrar. Esta vez por el movimiento de una ardilla que disfrutaba de un buen sueño reparador.

—¿Le tienes miedo a la oscuridad? —indagó la ardilla, abriéndose camino hacia la atemorizada paloma.

(15) —Sí, mucho. No veo nada. Se hizo de noche y ahora no encuentro el camino de regreso.

—¡Ah!, pero, si dejaras de intentar verlo todo, la noche no sería tan oscura.

16

Selecciona la oración en la que la palabra subrayada es INCORRECTA.

- A) Juan produjo un espectáculo musical.
- B) ¿Trajiste los materiales que te pedí ayer?
- C) Pero ¿traduciste la primera página solamente?
- D) Si condujiste a exceso de velocidad, asume las consecuencias.

Ahora, aparte de miedo, la paloma comenzó a sentir una gran confusión.

(20) —No entiendo lo que dices. Tengo que ver para saber a dónde voy.

La ardilla encontró un rayo de luz de luna que se colaba entre las hojas del árbol y se colocó debajo para que la paloma pudiera verla.

(25) —La noche se vuelve más oscura si te empeñas en ver; andar o volar de noche es como ir con los ojos cerrados.

—¡Pero es que si vuelo con los ojos cerrados puedo chocar!

(30) A la paloma le parecía una locura lo que estaba diciendo la ardilla.

—¡Puedo no ver un árbol y PUM, me reviento!

—De día ves. Ves mucho. Ves demasiado. Ves nada más y te olvidas del resto de los sentidos. Pero de noche...

(35) de noche, apagas los ojos y enciendes los otros sentidos y el mundo se transforma, se vuelve diferente. A ver, cierra los ojos.

La paloma ni chistó, así que la ardilla insistió: “Dale, cierra los ojos”.

(40) —Ok, ok, voy a cerrarlos. ¡Ya! Cerrados.

—¿Qué sientes? —preguntó la ardilla.

—¡Miedo! —contestó la paloma.

—¿Y qué más? ¿Sientes el viento?

—Sí, lo siento frío y con olor a humedad.

(45) —¿Y qué más sientes?

En esta ocasión, la paloma se concentró y apretó fuertemente los párpados. Quizás, si lo pensaba bien, la ardilla, dentro de su locura, tenía razón.

—El viento viene del este. Lo sé porque sabe

(50) a sal y porque huele al infinito que nos baña con su blanca espuma.

Antes de que la ardilla pudiera decir algo más, la paloma continuó —¡y... las oigo! Oigo a mis compañeras llamándome... ¡por allá!

CONTINÚA 

(55) La rama crujió de nuevo con el movimiento del viento bajo las alas de la paloma, mientras esta alzaba vuelo guiada por los arrullos de sus compañeras.

Entonces la ardilla, satisfecha de su obra, se echó a dormir nuevamente en aquella noche oscura impregnada de la fría brisa marina.

**17**

Según la lectura, la palabra “densa” (línea 5) significa

- A) espesa.
- B) compacta.
- C) tenebrosa.
- D) misteriosa

**18**

Según la lectura, la frase “infinito que nos baña con su blanca espuma” (líneas 50-51) se refiere al

- A) viento.
- B) bosque.
- C) río.
- D) mar.

**19**

Al principio de la lectura, se INFIERE que la paloma estaba asustada porque

- A) no veía a la ardilla.
- B) la rama del árbol vibraba.
- C) estaba perdida.
- D) la ardilla apareció de repente.

**20**

De la lectura se INFIERE que la paloma vivía

- A) cerca del mar.
- B) a la orilla de un río.
- C) en un árbol cercano.
- D) en la cima de un monte.

**21**

De la lectura se puede concluir que la paloma

- A) esperó hasta el amanecer en la rama.
- B) regresó con las demás palomas.
- C) se quedó a dormir con la ardilla.
- D) confundió la dirección del viento.

**CONTINÚA**

**Los ejercicios del 22 al 26 se basan en la siguiente lectura:**

- El canguro es un mamífero marsupial oriundo de Australia, Nueva Zelanda y Tasmania. En Australia, por ejemplo, existen tres tipos de canguros: el rojo, el gris oriental y el gris occidental. El canguro rojo, el más grande de todos, se reconoce fácilmente por el tono rojizo de su pelaje y por el tono gris claro de la parte inferior del vientre. Tiene la cabeza más pequeña que las otras especies, pero las orejas más largas y puntiagudas. Suele vivir en zonas áridas, pues no tolera las zonas húmedas.
- (10) El canguro gris oriental ocupa el segundo lugar por su tamaño. Tiene el cuerpo más musculoso y, erguido, puede llegar a medir 2 metros. Su pelaje es de un gris casi uniforme, un poco más oscuro en el rostro y más claro en el vientre. Se adapta bien a cualquier hábitat:
- (15) vive en bosques secos y en regiones costeras.
- El canguro gris occidental es el más pequeño de tamaño. Tiene el hocico cubierto de un pelaje muy fino. El color del resto del cuerpo varía del marrón grisáceo al marrón oscuro con reflejos rojizos. En el abdomen,
- (20) el pecho y el cuello, el pelo es más claro, y más oscuro en la punta de la cola y extremidades. Habita en pastizales, matorrales y diversos tipos de bosques abiertos.
- Estos tres tipos comparten varias características. Las hembras tienen una bolsa en el abdomen, el
- (25) marsupio, en el que terminan la gestación de sus crías y las amamantan. Por otro lado, estos tres tipos de canguros tienen la cola y las patas traseras muy fuertes, lo que les sirve para apoyarse, mantener el equilibrio, desplazarse y mantenerse de pie. Además, saltan y se
- (30) mueven a una velocidad de entre 20 a 25 km/h, aunque cuando necesitan correr, pueden hacerlo a 70 km/h. Por último, como herbívoros, se alimentan de hierbas, hojas, flores, helechos, musgos o frutas. Salen a buscar el alimento en grupo para protegerse de los depredadores,
- (35) especialmente del zorro rojo y del dingo, que es un tipo de lobo australiano.

22

En la lectura, la palabra “erguido” (línea 11) significa

- A) alerta.
- B) estirado.
- C) firme.
- D) derecho.

23

En la lectura, la palabra “hocico” (línea 17) se refiere a la

- A) frente y orejas.
- B) boca y nariz.
- C) boca y dientes.
- D) nariz y ojos.

24

Según la lectura, los canguros son mamíferos marsupiales por

- A) el proceso de gestación de estos animales.
- B) la fortaleza y firmeza de las patas y la cola.
- C) las diferencias en el pelaje de cada especie.
- D) el tipo de salto que realiza para desplazarse.

25

De la lectura se INFIERE que el canguro rojo

- A) puede llegar a medir más de dos metros.
- B) vive en las zonas secas de Australia.
- C) se desplaza mediante saltos cortos.
- D) se reconoce por el color de su pelaje.

26

En la lectura predomina la

- A) narración.
- B) descripción.
- C) exposición.
- D) argumentación.



CONTINÚA

**INSTRUCCIONES**

A continuación, encontrarás el borrador de dos textos que requieren corrección desde el punto de vista de la redacción. Léelos detenidamente y contesta los ejercicios que les siguen.

**Los ejercicios del 27 al 31 se basan en el siguiente texto:**

(1) En el 2014, Malala Yousafzai se convirtió en la persona más joven en ganar un reconocimiento internacional. (2) En ese año la galardonaron con el Premio Nobel de la Paz. (3) Su incansable lucha por el derecho a la educación de las niñas la convirtió en una de las personas más influyentes del mundo. (4) Malala nació en Pakistán. (5) Su madre no sabía leer ni escribir. (6) Malala aprendió a leer y escribir, ya que su padre dirigía una escuela para niñas. (7) Era una estudiante muy inteligente y muy curiosa que aprovechó la oportunidad de recibir una buena educación. (8) Por eso, desea que todas las niñas vivan su misma experiencia y tengan el derecho a la educación.

(9) En su país, las niñas no lo tienen; por esa razón, con apenas 10 años, inició un gran movimiento por el derecho a la educación de las niñas paquistanís. (10) Pues, tal como explica en su libro autobiográfico *I am Malala*, en países, como el de ella, donde las mujeres no saben leer los precios de los artículos del supermercado y ni tan siquiera pueden salir a la calle sin ir acompañadas de un hombre, las niñas solo pueden viajar a lugares lejanos a través de la lectura. (11) Por ello, cada una de las páginas de los libros ofrece distintos temas importantes.

**27**

Selecciona la opción que une MEJOR las oraciones 1 y 2.

- A) En el 2014, Malala Yousafzai se convirtió en la persona más joven y la galardonaron con el Premio Nobel de la Paz.
- B) En el 2014, Malala Yousafzai se convirtió en la persona más joven en ser galardonada con el Premio Nobel de la Paz.
- C) En el 2014, Malala Yousafzai se convirtió en la persona más joven, por eso, fue galardonada con el Premio Nobel de la Paz.
- D) En el 2014, Malala Yousafzai se convirtió en la persona más joven, además, la galardonaron con el Premio Nobel de la Paz.

**28**

¿A partir de qué oración debe iniciarse un párrafo nuevo?

- A) 4
- B) 5
- C) 6
- D) 7

**29**

La opción que sustituye MEJOR a la expresión “no sabía leer ni escribir” en la oración 5 es

- A) torpe.
- B) inculta.
- C) analfabeta.
- D) ignorante.

**30**

Selecciona la opción que une MEJOR las oraciones 5 y 6.

- A) Aunque su madre no sabía leer ni escribir, Malala pudo aprender, ya que su padre dirigía una escuela para niñas.
- B) Como su madre no sabía leer ni escribir, Malala lo aprendió, ya que su padre dirigía una escuela para niñas.
- C) La madre de Malala no sabía leer ni escribir, pero su padre dirigía una escuela para niñas donde Malala aprendió a leer y escribir.
- D) El padre de Malala dirigía una escuela para niñas donde Malala aprendió a leer y a escribir, a pesar de que su madre no sabía.

**31**

La oración que guarda MENOS relación con el texto es la

- A) 8.
- B) 9.
- C) 10.
- D) 11.



**Los ejercicios del 32 al 35 se basan en el siguiente texto:**

(1) Se dice que este alimento adquiere su nombre en honor a John Montagu, cuarto conde de la ciudad británica de Sandwich. (2) Esta ciudad se encuentra al sureste de Inglaterra. (3) La palabra sándwich tiene un origen muy particular.

(4) Cuenta la historia que al conde de Sandwich le apasionaba jugar a las cartas, tanto que descuidaba las horas de comida. (5) Sus criados vivían muy preocupados por él. (6) Los criados comenzaron a producirle alimentos que pudiera comer sin dejar de jugar. (7) En 1762, este conde estuvo veinticuatro horas jugando una partida de cartas. (8) Para saciar su hambre y evitar que se le ensuciaran las manos, los criados le trajeron un pedazo de carne dentro de dos rebanadas de pan tostado. (9) Desde entonces y en su honor, se le llamó sándwich a este tipo de comida, que actualmente se consume en muchas partes del mundo.

32

Selecciona la oración que MEJOR inicia el texto.

- A) 1
- B) 2
- C) 3
- D) 4

33

Selecciona la opción que une MEJOR las oraciones 5 y 6.

- A) Sus criados vivían muy preocupados por él, ya que comenzaron a producirle alimentos que pudiera comer sin dejar de jugar.
- B) Sus criados vivían muy preocupados por él, por eso, comenzaron a producirle alimentos que pudiera comer sin dejar de jugar.
- C) Sus criados vivían muy preocupados por él, aunque comenzaron a producirle alimentos que pudiera comer sin dejar de jugar.
- D) Sus criados vivían muy preocupados por él, mas comenzaron a producirle alimentos que pudiera comer sin dejar de jugar.

34

En la oración 6, la palabra “producirle” puede sustituirse por

- A) prepararle.
- B) fabricarle.
- C) aderezarle.
- D) inventarle.

35

¿Qué oración puede eliminarse sin que pierda sentido el texto?

- A) 2
- B) 4
- C) 6
- D) 8

## DETENTE

**Si terminas antes de que se te avise, repasa esta sección únicamente.**

**No trabajes en ninguna otra parte de la prueba.**



## **DETENTE**

**Si terminas antes de que se te avise, repasa esta sección únicamente.**

**No trabajes en ninguna otra parte de la prueba.**

## Parte 3

35 minutos

37 ejercicios

### NOTA

Las figuras que acompañan a algunos de los problemas en esta prueba se ofrecen para proveerte información útil para resolverlos. Se trazaron con la mayor exactitud posible EXCEPTO cuando algunos problemas especifican que la figura no está a escala. Todas las figuras son planas, a menos que se indique lo contrario.

### INSTRUCCIONES

En cada uno de los siguientes ejercicios, selecciona la opción correcta y llena el espacio de la letra correspondiente en la hoja de respuestas.

**1**

Halla el valor de  $2^5$ .

- A) 7
- B) 10
- C) 25
- D) 32

**2**

¿Cuál de las siguientes expresiones es equivalente a  $11^2 \cdot 11^4$ ?

- A)  $11^6$
- B)  $11^8$
- C)  $121^6$
- D)  $121^8$

**3**

Halla la factorización prima de 72.

- A)  $2^2 \times 18$
- B)  $2^3 \times 3^2$
- C)  $8 \times 3^2$
- D)  $8 \times 9$

**4**

¿Cuál de los siguientes números es divisible por 2 y por 3?

- A) 8
- B) 15
- C) 24
- D) 35



CONTINÚA

5

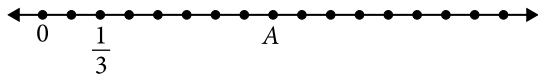

En la figura anterior, cada par de puntos consecutivos se encuentra a la misma distancia. ¿Cuál de los siguientes es el valor de A ?

- A)  $1\frac{1}{3}$
- B)  $2\frac{1}{3}$
- C) 4
- D) 8

6

Halla el valor de  $3(6 + 1 - 9)$ .

- A) -10
- B) -6
- C) 6
- D) 10

7

De los siguientes números, ¿cuál es el MENOR?

- A)  $\sqrt{9} + \sqrt{16}$
- B)  $\sqrt{9 + 16}$
- C)  $\sqrt{9 \cdot 16}$
- D)  $\sqrt{9} \cdot \sqrt{16}$

8

¿Cuántas veces cabe  $\frac{2}{8}$  en 14 ?

- A) 14
- B) 24
- C) 28
- D) 56

CONTINÚA

9

Una pecera vacía pesó  $1\frac{7}{8}$  libras. Luego de llenarla de agua, pesaba  $12\frac{1}{8}$  libras. ¿Cuántas libras aumentó?

- A)  $10\frac{1}{4}$
- B) 11
- C)  $11\frac{3}{4}$
- D) 14

10

Ramón perdió 40 de los 4000 puntos que había acumulado en un juego de video. ¿Cuál fue el porcentaje de puntos que perdió Ramón?

- A) 0.01%
- B) 0.1%
- C) 1%
- D) 10%

11

Silvia compra perfumes para venderlos en su tienda. Cada pedido de perfumes se compone de tres cajas grandes. En cada una de estas hay dos cajas medianas. En cada caja mediana hay cuatro cajas pequeñas. Si ella hace 3 pedidos de perfumes, ¿cuál es el número total de cajas que recibirá?

- A) 24
- B) 33
- C) 72
- D) 99

12

Si  $p + 2p + 3p = 12$ , ¿cuál es el valor de  $5p - 1$ ?

- A) 6
- B) 9
- C) 10
- D) 12

CONTINÚA

13

Sarai recorrió hoy cinco kilómetros más que el triple de lo que recorrió ayer. Si  $x$  representa la distancia recorrida ayer, ¿cuál de las siguientes expresiones representa los kilómetros recorridos hoy?

- A)  $3x + 5$
- B)  $3(x + 5)$
- C)  $x^3 + 5$
- D)  $(x + 5)^3$

14

En la ecuación  $4u + 2 = 5(1 - u)$ , ¿cuál es el valor de  $u$ ?

- A)  $\frac{1}{3}$
- B)  $\frac{3}{5}$
- C)  $\frac{5}{6}$
- D)  $\frac{7}{3}$

15

¿Cuál es la opción que representa la gráfica de la desigualdad  $t \geq -2$ ?

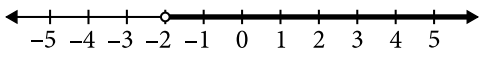
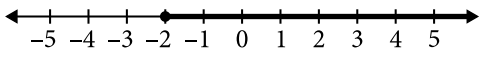
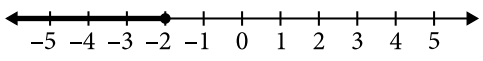
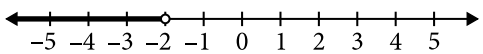
- A) 
- B) 
- C) 
- D) 

16

El punto  $P(a, b)$  cumple las siguientes condiciones:  
 $a - b = 0$   
 $P(a, b)$  está en el III cuadrante.

¿Cuál de los siguientes puntos podría ser  $P$ ?

- A)  $(-3, 3)$
- B)  $(0, 0)$
- C)  $(5, 5)$
- D)  $(-7, -7)$

CONTINÚA 

---

Usa la siguiente información para contestar los ejercicios 17 y 18.

Se reparten 12 chocolates en partes iguales entre  $x$  personas.

**17**

¿Cuál es la expresión algebraica que representa la cantidad de chocolates que cada persona recibió?

- A)  $\frac{12}{x}$
- B)  $\frac{x}{12}$
- C)  $12x$
- D)  $x^{12}$

**18**

Si cada persona recibe 1 chocolate completo y la mitad de otro, ¿entre cuántas personas se repartieron los chocolates?

- A) 18
- B) 10
- C) 8
- D) 6

---

Usa la siguiente información para contestar los ejercicios 19 y 20.

El lunes Frankie comenzará a aprender palabras en francés. Cada día va a triplicar el total de palabras que aprendió el día anterior.

**19**

Si el lunes aprendió 3 palabras, ¿cuántas palabras deberá aprender el viernes?

- A) 27
- B) 81
- C) 243
- D) 729

**20**

Si el lunes comienza con 2 palabras, ¿cuántas palabras, en total, habrá aprendido hasta el miércoles?

- A) 6
- B) 8
- C) 18
- D) 26

---

CONTINÚA 

21

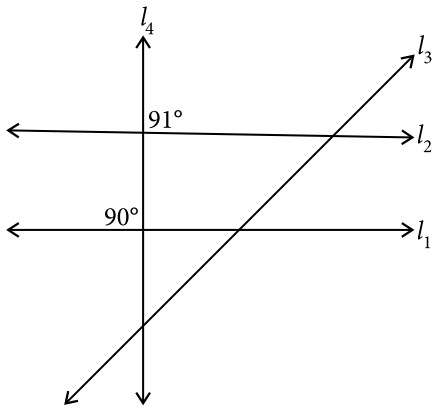

En la figura anterior, ¿cuáles de las siguientes rectas son perpendiculares?

- A)  $l_1$  y  $l_2$
- B)  $l_1$  y  $l_4$
- C)  $l_2$  y  $l_3$
- D)  $l_2$  y  $l_4$

22

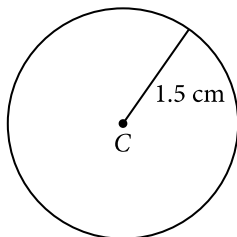

En la figura anterior se muestra un círculo cuyo radio es 1.5 cm. Aproximadamente, ¿cuánto mide la circunferencia, en centímetros?

- A) 2.25
- B) 3.00
- C) 7.07
- D) 9.42

23

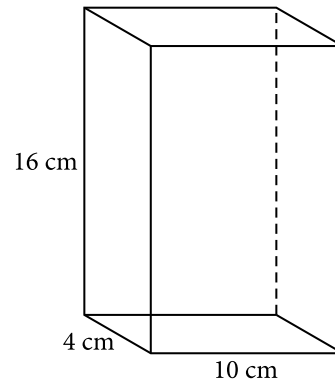

¿Cuántos centímetros cúbicos mide el volumen de la caja rectangular en la figura anterior?

- A) 120
- B) 160
- C) 528
- D) 640

24

El perímetro de un triángulo equilátero es 30. Halla el perímetro de un cuadrado cuyos lados miden lo mismo que los lados del triángulo.

- A) 10
- B) 40
- C) 60
- D) 100

CONTINÚA

25

Una tabla mide 160 centímetros de longitud.  
¿Cuál es su longitud, en metros?

- A) 0.016
- B) 0.16
- C) 1.6
- D) 16

26

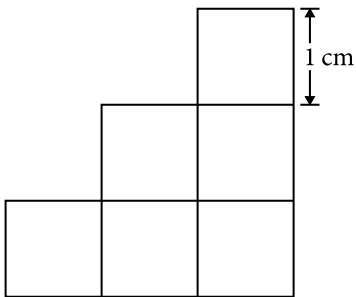

La figura anterior está formada por cuadrados iguales. ¿Cuál es su área, en centímetros cuadrados?

- A) 6
- B) 9
- C) 12
- D) 24

27

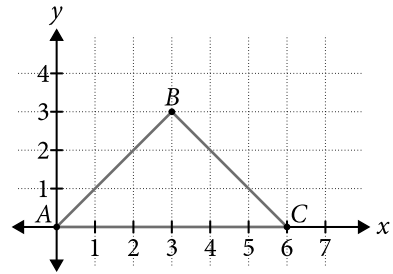

¿Cuál es el área del  $\Delta ABC$  en la figura anterior?

- A) 18
- B) 12
- C) 9
- D) 6

28

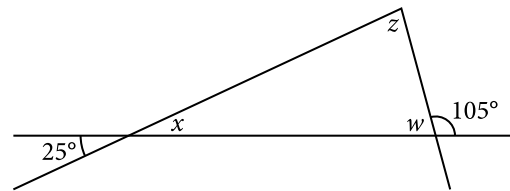

En la figura anterior, halla los valores de  $x$ ,  $z$ ,  $w$ .

- A)  $x = 25^\circ$ ,  $z = 75^\circ$ ,  $w = 80^\circ$
- B)  $x = 75^\circ$ ,  $z = 25^\circ$ ,  $w = 80^\circ$
- C)  $x = 25^\circ$ ,  $z = 80^\circ$ ,  $w = 75^\circ$
- D)  $x = 80^\circ$ ,  $z = 25^\circ$ ,  $w = 75^\circ$

CONTINÚA



29

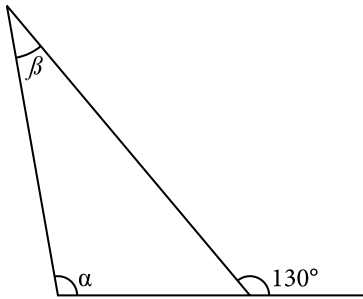

En la figura anterior,  $\alpha$  es un ángulo obtuso y  $\beta$  es un ángulo agudo. ¿Cuál de las siguientes opciones representa posibles medidas, en grados, para  $\alpha$  y  $\beta$ ?

- A)  $\alpha = 80, \beta = 50$
- B)  $\alpha = 100, \beta = 30$
- C)  $\alpha = 110, \beta = 25$
- D)  $\alpha = 30, \beta = 100$

30

Artículos comprados en internet

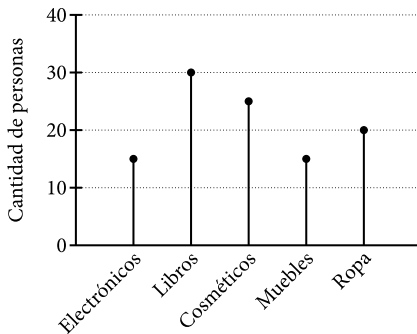

La gráfica anterior muestra los resultados de un cuestionario realizado a un grupo de personas acerca del tipo de artículo que compraron por internet. ¿Cuántas personas MÁS compraron cosméticos que artículos electrónicos?

- A) 10
- B) 15
- C) 25
- D) 40

31

Cantidad de teléfonos reparados en enero

Compañía #1	
Compañía #2	
Compañía #3	
Cada  equivale a 100 teléfonos	

En la figura anterior se muestra la cantidad de teléfonos reparados por tres compañías durante el mes de enero. ¿Cuántos teléfonos fueron reparados por las 3 compañías?

- A) 110
- B) 120
- C) 1100
- D) 1200

CONTINÚA

Usa la siguiente tabla para contestar los ejercicios del 32 al 34.

	Color favorito	Edad (años)	Estatura (metros)	¿Habla francés?
Pedro	Blanco	21	1.70	Sí
Vilma	Azul	25	1.63	No
Pablo	Verde	23	1.81	Sí
Betty	Azul	20	1.60	No

En la tabla anterior se muestran los resultados de un cuestionario realizado a un grupo de 4 personas que solicitaron un trabajo en una compañía francesa.

32

¿Cuál de ellos tiene MENOS de 22 años y habla francés?

- A) Pedro
- B) Vilma
- C) Pablo
- D) Betty

33

¿Cuántos de ellos miden al menos 1.63 metros?

- A) 1
- B) 2
- C) 3
- D) 4

34

Si se selecciona una de estas personas al azar, ¿cuál es la probabilidad de que su color favorito sea el blanco?

- A)  $\frac{1}{4}$
- B)  $\frac{1}{2}$
- C)  $\frac{2}{3}$
- D)  $\frac{3}{4}$

35

William ha anotado un promedio de 6 puntos por juego. Si su equipo ha participado en 5 partidos, ¿cuántos puntos en total ha anotado?

- A) 11
- B) 25
- C) 30
- D) 36



36

A continuación se muestran 4 listas de datos.

Lista A: {3, 3, 3, 3}

Lista B: {2, 3, 5, 16, 4}

Lista C: {5, 1, 0, 7}

Lista D: {2, 3, 2, 9, 5}

¿En cuál de ellas la mediana NO es igual a 3 ?

- A) Lista A
- B) Lista B
- C) Lista C
- D) Lista D

37

La media aritmética de los primeros tres exámenes de Débora es 76. ¿Qué nota deberá obtener en un cuarto examen para que su promedio final sea 80 ?

- A) 82
- B) 84
- C) 92
- D) 96

## DETENTE

**Si terminas antes de que se te avise, repasa esta sección únicamente.**

**No trabajes en ninguna otra parte de la prueba.**

## Parte 4

30 minutos

35 ejercicios

### INSTRUCCIONES

En cada uno de los siguientes ejercicios, selecciona la opción correcta y llena el espacio correspondiente en la hoja de respuestas.

1

----- want to buy me lunch.

- A) Them
- B) They
- C) Their
- D) Theirs

2

Choose the CORRECT sentence.

- A) The women is hard at work.
- B) The woman is hard at work.
- C) The woman are hard at work.
- D) The womans are hard at work.

3

Which sentence has the CORRECT word order?

- A) Janet's is a fast car and comfortable.
- B) Always Julia goes to sleep early.
- C) The green is the biggest house.
- D) Joel has fancy blue shoes.

4

He - - - watering the flowers when his sister stopped by.

- A) is
- B) am
- C) was
- D) were

5

I rushed - - - the stairs when the fire alarm sounded.

- A) over
- B) among
- C) toward
- D) between

6

Please put the salt - - - the table.

- A) in
- B) at
- C) on
- D) on top

CONTINÚA 

7

After the celebration, nobody knew what could  
- - - better.

- A) been
- B) had been
- C) have be
- D) have been

8

- - - lunch is in the refrigerator?

- A) Who
- B) Whom
- C) Who's
- D) Whose

9

It is a sign of generosity

- A) active neighbor helping.
- B) active neighbor help.
- C) to help neighbors actively.
- D) helping neighbors actively.

10

When the rain started, Juan ran - - - the tent.

- A) over
- B) into
- C) under
- D) around

11

The heavy rain soaked the four - - - shoes.

- A) boy
- B) boys
- C) boy's
- D) boys'

12

Choose the BEST sentence.

- A) Elaine bought June a loaf of fresh bread and helped sandwiches make for lunch.
- B) Elaine for lunch helped June make sandwiches and bought a loaf of fresh bread.
- C) Elaine for lunch bought a loaf of fresh bread and helped June make sandwiches.
- D) Elaine bought a loaf of fresh bread and helped June make sandwiches for lunch.

CONTINÚA

**NOTA**

Las lecturas para esta prueba se tomaron de material impreso que presenta planteamientos para el análisis o evaluación. Las ideas contenidas en las lecturas son responsabilidad exclusiva de sus autores.

**INSTRUCCIONES**

Los siguientes ejercicios están basados en el contenido de las lecturas. Después de leerlas, selecciona la mejor respuesta para cada ejercicio y oscurece el espacio correspondiente en la hoja de respuestas. Contesta todos los ejercicios basándote en lo que las lecturas afirman o sugieren.

**Los ejercicios del 13 al 17 se basan en la siguiente lectura:**

The New Stone Age began about 8000 B.C.E. and lasted until about 4000 B.C.E. It was a time of great changes in how people live.

It was when people started farming. Instead (5) of moving around constantly, hunting animals and gathering fruit, vegetables, berries, and nuts, people started growing crops and raising animals in one place. Farming did not begin in one area and spread. People in different parts of the world discovered how to grow food (10) at about the same time. In Asia, people grew wheat and rice; in Mexico, farmers grew corn, squash, and potatoes.

Farming meant that people could have an idea of how much food they would have. People could plan. This meant more people could be fed. After they started (15) farming, people lived closer together than when they hunted and gathered food.

Still, people had to work harder to farm. They had to prepare the soil to plant seeds. They had to take care of the plants growing in the fields. Then they had (20) to gather the food when it was ready. There were no machines to make the work easier. People had to walk through the fields, bent over at the waist, collecting the crops they had grown.

Even though there were still problems like disease (25) and exhaustion, the farming revolution completely changed the lives of most people. Making a home in one place to farm led to a more planned society and soon led to the first towns and cities.

**13**

The word “revolution,” (line 25) as used in the reading, MOST nearly means

- A) a change in a way of life.
- B) the completion of a course.
- C) an orbit around something.
- D) the government’s overthrow.

**14**

According to the reading, early farmers in Asia grew

- A) corn.
- B) wheat.
- C) squash.
- D) potatoes.

**15**

Based on the reading, the development of farming caused

- A) the creation of cities and towns.
- B) people to work less and have more free time.
- C) Asian people to gather berries and nuts.
- D) people to try many different kinds of food.

**16**

Based on the reading, we can conclude that the way people live

- A) is very similar in Asia and in Mexico, as are the crops they grow.
- B) keeps most of the same characteristics even as centuries pass.
- C) changes in cycles and can be recognized as they recur.
- D) has changed dramatically over the years.

**17**

The main purpose of the reading is to

- A) inform.
- B) criticize.
- C) entertain.
- D) persuade.

CONTINÚA 

**Los ejercicios del 18 al 21 se basan en la siguiente lectura:**

The platypus is a funny animal that runs quickly across the ground near Australia's rivers. These small mammals combine things that we associate with other animals. In fact, when European scientists first saw one, they thought that somebody had sewn together parts of different animals to trick them.

The first thing to notice is the platypus's unusual nose. Flat and wide, it is shaped like a duck's beak and seems out of place on the head of a small furry animal. As this little animal swims along riverbeds, it moves its head back and forth over the ground, keeping its eyes and ears closed when it's underwater. It looks like it's sniffing the ground. Instead, it is looking for electrical currents that are given off by small creatures. Any muscle movement by the shrimp they hunt generates electricity that the platypus can use to find them. When it does, it eats them up. Platypuses are the only mammals with this electronic location sense.

Platypuses make their nests just above water level along rivers. They have a thick, fat tail that looks like a beaver's tail and their four feet are webbed, to help them swim. Platypuses paddle around the river with only their two front feet, while they use their back feet and tail for steering.

They are also the only mammals who lay eggs, instead of giving birth to live babies. The mother lays two or three eggs in a home at the end of a deep tunnel and tends to them for about ten days until they hatch. The baby platypus is then fed its mother's milk, like other mammals. These unusual little creatures are also the only mammals who produce venom. The male platypus has a small claw, or spur, above its back feet. This claw contains a strong poison that can kill dogs or cats if they are stung.

When you see a platypus running across the ground or swimming in the river, it seems like just another hard-working small animal, but it is full of surprises.

**18**

According to the reading, platypuses use an electronic location sense to

- A) build nests.
- B) hunt shrimp.
- C) protect their young.
- D) swim through water.

**19**

The platypus is a "funny animal" because of its

- A) mating call.
- B) Australian habitat.
- C) lack of coordination.
- D) unique appearance.

**20**

The reader can infer that platypuses are similar to other mammals because they

- A) lay eggs.
- B) swim in rivers.
- C) produce venom.
- D) use an electronic location sense.

**21**

The author's attitude towards the platypus is one of

- A) fear.
- B) confusion.
- C) admiration.
- D) indifference.

**CONTINÚA**

**Los ejercicios del 22 al 25 se basan en la siguiente lectura:**

The pond was a peaceful, sunny place. The water was so transparent we could see the fish swimming, the sand and rocks on the bottom, and the minnows developing gradually into frogs. Suddenly, a flock of geese erupted (5) into that hot calm world squawking and honking and flapping their wings. They were big, beautiful birds, with dramatic black and white markings—Canada geese. We were so excited. The geese would work their way around the large pond, floating and paddling along. When they (10) reached our stretch of beach, we would run to them with old bread. We'd tear it up into little pieces and throw it to the birds to eat. We would try to make sure that each of them got its share. We watched them swim, eat their bread, fight with each other, and look for pickings in (15) the water.

The following summers we waited for their arrival. We did a lot of other things, but in the back of our minds were the geese. Would they come this year? When would they come? And then sometime in late June or early July, (20) a flock of clumsy, noisy geese would fly over the western hill of the pond and land somewhere on the water. Some summers one of them arrived with a flock of baby geese following behind her, all in a row.

Several years later, we realized that the geese no (25) longer left in the winter. At first, we got suspicious because we saw geese in the park in town well into the fall. Then we started to see them floating on the pond or walking along the shore in other seasons. In fact, there were Canada geese in many towns that never had (30) them before. Now they were no longer special visitors, but stable year-round residents. In my mind, though, the geese would always continue to arrive, their wings bursting through the air and making the water wrinkle below them.

**22**

The word "reached," (line 10) as used in the reading, MOST nearly means,

- A) arrived at.
- B) extended to.
- C) stretched out.
- D) handed over.

**23**

According to the reading, what happened FIRST?

- A) The geese ate pieces of old bread.
- B) The geese stayed through the winter.
- C) The baby geese followed their mother.
- D) The narrator observed fish swimming.

**24**

Based on the reading, we can conclude that the geese

- A) were unusual near the pond before they completely disappeared.
- B) rarely visited the pond before they gradually took up residence there.
- C) didn't like eating bread and other treats because they were carnivores.
- D) were solitary animals who only occasionally came together in flocks.

**25**

The MAIN purpose in this reading is to

- A) describe the change of seasons and its effect on the neighborhood.
- B) remember a change in a place from the narrator's childhood.
- C) discuss the arrival of different migratory species with the change of seasons.
- D) present the dynamic between the narrator's family and the natural world.

CONTINÚA 



**INSTRUCCIONES**

A continuación, encontrarás el borrador de dos textos que requieren corrección desde el punto de vista de la redacción. Léelos detenidamente y contesta los ejercicios que les siguen.

**Los ejercicios del 26 al 30 se basan en el siguiente texto:**

(1) Lobsters have long bodies with muscular tails. (2) They are invertebrates, meaning they have no bones, but a hard shell which serves as their skeleton. (3) Lobsters walk on eight legs and have two claws. (4) Eagles also have very sharp claws. (5) The American lobster lives in cold, rocky waters on the bottom of the ocean, off the Atlantic coast of North America. (6) They have poor eyesight but strong senses of taste and smell. (7) They feed mostly on fish and mollusks, but also eat algae and other plant life. (8) But lobsters can be found in all of the world's oceans and even freshwater. (9) Lobsters: like snails and spiders, have blue blood containing copper. (10) Female lobsters carry their eggs under their bodies for up to a year before releasing them into the water. (11) The baby lobsters go through different stages in the water before settling on the bottom, where they spend the rest of their lives. (12) Lobsters prefer to live in self-dug homes, rocky cracks, or among sea grasses. (13) They must shed their shells in order to grow, and some live to be fifty years old or more, growing their whole lives. (14) Research suggests that lobsters may not slow down, get weaker, or lose fertility with age. (15) Some think that a lobster's life span is limited only by its size.

**26**

Which sentence is MOST appropriate to begin the text?

- A) They are strong, and one lobster claw can exert 100 pounds of pressure per square inch.
- B) The major difference is that lobsters live in saltwater, and crayfish in rivers.
- C) Lobsters are like large insects, so it's interesting that they are a favorite food.
- D) Lobsters are interesting creatures and may teach us about aging.

**27**

Which sentence would be MOST appropriate to follow sentence 5?

- A) 6
- B) 7
- C) 8
- D) 9

**28**

Which sentence does NOT belong in the text?

- A) 4
- B) 6
- C) 10
- D) 13

**29**

Which sentence has an error in punctuation?

- A) sentence 3 (claws.)
- B) sentence 8 (world's)
- C) sentence 9 (Lobsters:)
- D) sentence 14 (down,)

**30**

Select the BEST title for the text.

- A) The Ocean's Blue Bloods
- B) The North American Lobster
- C) Exciting Facts About Lobsters
- D) About Bottom Dwelling Creatures

 CONTINÚA

**Los ejercicios del 31 al 35 se basan en el siguiente texto:**

(1) Duke didn't even get up from the sofa when he told the young man to play something on the piano. (2) Duke Ellington was already a famous band leader when he met his greatest partner, Billy Strayhorn, in 1938. (3) He was resting after a show in Pittsburgh, when a young musician came to meet him. (4) Strayhorn sat down and said, "Mr. Ellington, this is the way you played this song in the show," and began to perform "Sophisticated Lady." (5) The amazing thing was that Billy played it exactly like Duke had played it on stage. (6) Then Strayhorn played it the way he thought was best. (7) Changing keys and speeding the song up slightly, he played a livelier, more playful version. (8) At the end of the song, Ellington was standing behind Strayhorn. (9) He sent someone to get a few members of the band. (10) Jazz bands are often made up of four or five members. (11) Then he asked Strayhorn if he could do it again. (12) "Yes," Strayhorn replied, and began Ellington's "Solitude," once more copying the composer's piano style. (13) As soon as he finished; he played his own arrangement of the song. (14) Duke Ellington was so irritated that he asked Strayhorn to move to New York and start working with him. (15) Over almost three decades they created some of the best jazz songs. (16) Ellington said, "Billy Strayhorn was my right arm, my left arm, all the eyes in the back of my head, my brain waves in his head, and his in mine."

**31**

Sentence 1 should be placed after sentence

- A) 2.
- B) 3.
- C) 6.
- D) 7.

**32**

Which sentence does NOT belong in the text?

- A) 5
- B) 6
- C) 8
- D) 10

**33**

Which sentence does NOT use correct punctuation?

- A) 2
- B) 7
- C) 13
- D) 16

**34**

Which option BEST connects sentences 6 and 7?

- A) but
- B) and by
- C) because
- D) instead of

**35**

The word "irritated," in sentence 14 would be BEST replaced with

- A) impressed.
- B) embarrassed.
- C) interested.
- D) happy.

## DETENTE

**Si terminas antes de que se te avise, repasa esta sección únicamente.**

**No trabajes en ninguna otra parte de la prueba.**





ASEGÚRESE DE QUE CADA MARCA SEA OSCURA Y DE LLENAR COMPLETAMENTE EL ESPACIO QUE CORRESPONDE A LA RESPUESTA QUE ESCOGIÓ.

PARTE 1					PARTE 2					PARTE 3					PARTE 4				
1	A	B	C	D	1	A	B	C	D	1	A	B	C	D	1	A	B	C	D
2	A	B	C	D	2	A	B	C	D	2	A	B	C	D	2	A	B	C	D
3	A	B	C	D	3	A	B	C	D	3	A	B	C	D	3	A	B	C	D
4	A	B	C	D	4	A	B	C	D	4	A	B	C	D	4	A	B	C	D
5	A	B	C	D	5	A	B	C	D	5	A	B	C	D	5	A	B	C	D
6	A	B	C	D	6	A	B	C	D	6	A	B	C	D	6	A	B	C	D
7	A	B	C	D	7	A	B	C	D	7	A	B	C	D	7	A	B	C	D
8	A	B	C	D	8	A	B	C	D	8	A	B	C	D	8	A	B	C	D
9	A	B	C	D	9	A	B	C	D	9	A	B	C	D	9	A	B	C	D
10	A	B	C	D	10	A	B	C	D	10	A	B	C	D	10	A	B	C	D
11	A	B	C	D	11	A	B	C	D	11	A	B	C	D	11	A	B	C	D
12	A	B	C	D	12	A	B	C	D	12	A	B	C	D	12	A	B	C	D
13	A	B	C	D	13	A	B	C	D	13	A	B	C	D	13	A	B	C	D
14	A	B	C	D	14	A	B	C	D	14	A	B	C	D	14	A	B	C	D
15	A	B	C	D	15	A	B	C	D	15	A	B	C	D	15	A	B	C	D
16	A	B	C	D	16	A	B	C	D	16	A	B	C	D	16	A	B	C	D
17	A	B	C	D	17	A	B	C	D	17	A	B	C	D	17	A	B	C	D
18	A	B	C	D	18	A	B	C	D	18	A	B	C	D	18	A	B	C	D
19	A	B	C	D	19	A	B	C	D	19	A	B	C	D	19	A	B	C	D
20	A	B	C	D	20	A	B	C	D	20	A	B	C	D	20	A	B	C	D
21	A	B	C	D	21	A	B	C	D	21	A	B	C	D	21	A	B	C	D
22	A	B	C	D	22	A	B	C	D	22	A	B	C	D	22	A	B	C	D
23	A	B	C	D	23	A	B	C	D	23	A	B	C	D	23	A	B	C	D
24	A	B	C	D	24	A	B	C	D	24	A	B	C	D	24	A	B	C	D
25	A	B	C	D	25	A	B	C	D	25	A	B	C	D	25	A	B	C	D
26	A	B	C	D	26	A	B	C	D	26	A	B	C	D	26	A	B	C	D
27	A	B	C	D	27	A	B	C	D	27	A	B	C	D	27	A	B	C	D
28	A	B	C	D	28	A	B	C	D	28	A	B	C	D	28	A	B	C	D
29	A	B	C	D	29	A	B	C	D	29	A	B	C	D	29	A	B	C	D
30	A	B	C	D	30	A	B	C	D	30	A	B	C	D	30	A	B	C	D
31	A	B	C	D	31	A	B	C	D	31	A	B	C	D	31	A	B	C	D
32	A	B	C	D	32	A	B	C	D	32	A	B	C	D	32	A	B	C	D
33	A	B	C	D	33	A	B	C	D	33	A	B	C	D	33	A	B	C	D
34	A	B	C	D	34	A	B	C	D	34	A	B	C	D	34	A	B	C	D
35	A	B	C	D	35	A	B	C	D	35	A	B	C	D	35	A	B	C	D
36	A	B	C	D						36	A	B	C	D					
37	A	B	C	D						37	A	B	C	D					

NO ESCRIBA EN ESTE ESPACIO				
	RT	CST	RS	CSS
H				
E				
M				
I				



# Respuestas

## Parte 4

Inglés

- 1. B
- 2. B
- 3. D
- 4. C
- 5. C
- 6. C
- 7. D
- 8. D
- 9. C
- 10. B
- 11. D
- 12. D
- 13. A
- 14. B
- 15. A
- 16. D
- 17. A
- 18. B
- 19. D
- 20. B
- 21. C
- 22. A
- 23. D
- 24. B
- 25. B
- 26. D
- 27. C
- 28. A
- 29. C
- 30. C
- 31. B
- 32. D
- 33. C
- 34. B
- 35. A

## Parte 3

Matemáticas

- 1. D
- 2. A
- 3. B
- 4. C
- 5. A
- 6. B
- 7. B
- 8. D
- 9. A
- 10. C
- 11. D
- 12. B
- 13. A
- 14. A
- 15. B
- 16. D
- 17. A
- 18. C
- 19. C
- 20. D
- 21. B
- 22. D
- 23. D
- 24. B
- 25. C
- 26. A
- 27. C
- 28. C
- 29. B
- 30. A
- 31. C
- 32. A
- 33. C
- 34. A
- 35. C
- 36. B
- 37. C

## Parte 2

Español

- 1. B
- 2. A
- 3. D
- 4. D
- 5. C
- 6. B
- 7. A
- 8. C
- 9. C
- 10. B
- 11. A
- 12. D
- 13. D
- 14. C
- 15. D
- 16. C
- 17. A
- 18. D
- 19. C
- 20. A
- 21. B
- 22. D
- 23. B
- 24. A
- 25. A
- 26. B
- 27. B
- 28. A
- 29. C
- 30. A
- 31. D
- 32. C
- 33. B
- 34. A
- 35. A

## Parte 1

Habilidad  
Cognoscitiva

- 1. D
- 2. B
- 3. C
- 4. C
- 5. B
- 6. C
- 7. C
- 8. D
- 9. B
- 10. D
- 11. B
- 12. C
- 13. B
- 14. A
- 15. D
- 16. B
- 17. B
- 18. C
- 19. D
- 20. D
- 21. C
- 22. C
- 23. B
- 24. D
- 25. D
- 26. D
- 27. B
- 28. B
- 29. C
- 30. C
- 31. A
- 32. D
- 33. A
- 34. C
- 35. C
- 36. C
- 37. B

---

Esperamos que esta prueba de práctica haya sido útil para identificar las fortalezas y las áreas de mejoramiento de los estudiantes y para conocer mejor los contenidos y los alcances de **PIENSE I**. El College Board ofrece este material didáctico como parte de su compromiso con potenciar las oportunidades educativas y el éxito académico de todos los estudiantes.

---